

2019 第15回 八代ダブルステニストーナメント

男子 Aクラス

優勝	山内 海斗 田中 未央	VIVA! ファミリア VIVA! ファミリア
----	----------------	----------------------------



準優勝	中島 宏 須崎 信之	八代グリーン 八代グリーン
-----	---------------	------------------



2019 第15回 八代ダブルステニストーナメント

男子ベテラン

優勝	原 康之 吉鶴 優	八代グリーン 八代グリーン
----	--------------	------------------



準優勝	平野 井路 藤本 英二	球磨テニス協会 球磨テニス協会
-----	----------------	--------------------



2019 第15回 八代ダブルステニストーナメント
男子 BCクラス 1・2位 決勝トーナメント

優勝	花園 康浩 入田 理矩	八代工業高校 八代工業高校
----	----------------	------------------



準優勝	松本 祐一 小代 裕士	KSPA フリー
-----	----------------	-------------



3位	渡邊 克行 丸野 勇仁	八代工業高校 八代工業高校
----	----------------	------------------



2019 第15回 八代ダブルステニストーナメント
男子 BCクラス 3・4位 決勝トーナメント

優勝	福澤 智宏 福澤 葵	SAKURA@TT ルーテル学院
----	---------------	---------------------



2019 第15回 八代ダブルステニストーナメント

女子 Aクラス

優勝	太田 彼佐子 宮本 由美子	宇城庭球塾 八代市テニス協会
----	------------------	-------------------



準優勝	荒木 美紀 堤 宣子	ルーセントTC熊本 八代グリーン
-----	---------------	---------------------



2019 第15回 八代ダブルステニストーナメント
女子 BCクラス 1・2位 決勝トーナメント

優勝	假水 ひとみ 稲田 陵子	玉名レディース ルーセントTC
----	-----------------	--------------------



準優勝	土田 志津子 稲田 昭子	八代グリーン 八代グリーン
-----	-----------------	------------------



3位	佐々木 由美 東 美希	J&J J&J
----	----------------	------------



2019 第15回 八代ダブルステニストーナメント
女子 BCクラス 3・4位 決勝トーナメント

優勝	鳥越 光子 久保 ひとみ	テニスフリーク テニスフリーク
----	-----------------	--------------------



2019 第15回 八代ダブルステニストーナメント 男子 Aクラス リーグ

Aクラス リーグ (番コート) ①1-2 ②3-4 ③1-3 ④2-4 ⑤2-3 ⑥1-4

		1	2	3	4	勝数	得失	順位
1	山内 海斗 VIVA! ファミリア 田中 未央 VIVA! ファミリア	/	⑦ ₍₇₎	6 ₍₈₎	⑥	2	5	1
2	佐藤 瑞樹 KPPO 中畑 健一 MAXIMUM DRIVE	6 ₍₁₎	/	⑥	6 ₍₄₎	1	2	3
3	中島 宏 八代グリーン 須崎 信之 八代グリーン	⑦ ₍₁₀₎	2	/	⑥	2	-1	2
4	坂田 憲一朗 城南TC 住吉 泰介 フリー	1	⑦ ₍₇₎	4	/	1	-6	4

優勝	山内 海斗 田中 未央	VIVA! ファミリア VIVA! ファミリア
準優勝	中島 宏 須崎 信之	八代グリーン 八代グリーン

2019 第15回 八代ダブルステニストーナメント

男子ベテラン クラス 決勝トーナメント

優勝	原 康之 吉鶴 優	八代グリーン 八代グリーン
準優勝	平野 井路 藤本 英二	球磨テニス協会 球磨テニス協会

原 康之 吉鶴 優	八代グリーン 八代グリーン	A1
--------------	------------------	----

⑦(7)

6(5)

平野 井路 藤本 英二	球磨テニス協会 球磨テニス協会	B1
----------------	--------------------	----

2019 第15回 八代ダブルステニストーナメント

男子 BCクラス 1・2位 決勝トーナメント

優勝	花園 康浩 入田 理矩	八代工業高校 八代工業高校
準優勝	松本 祐一 小代 裕士	KSPA フリー

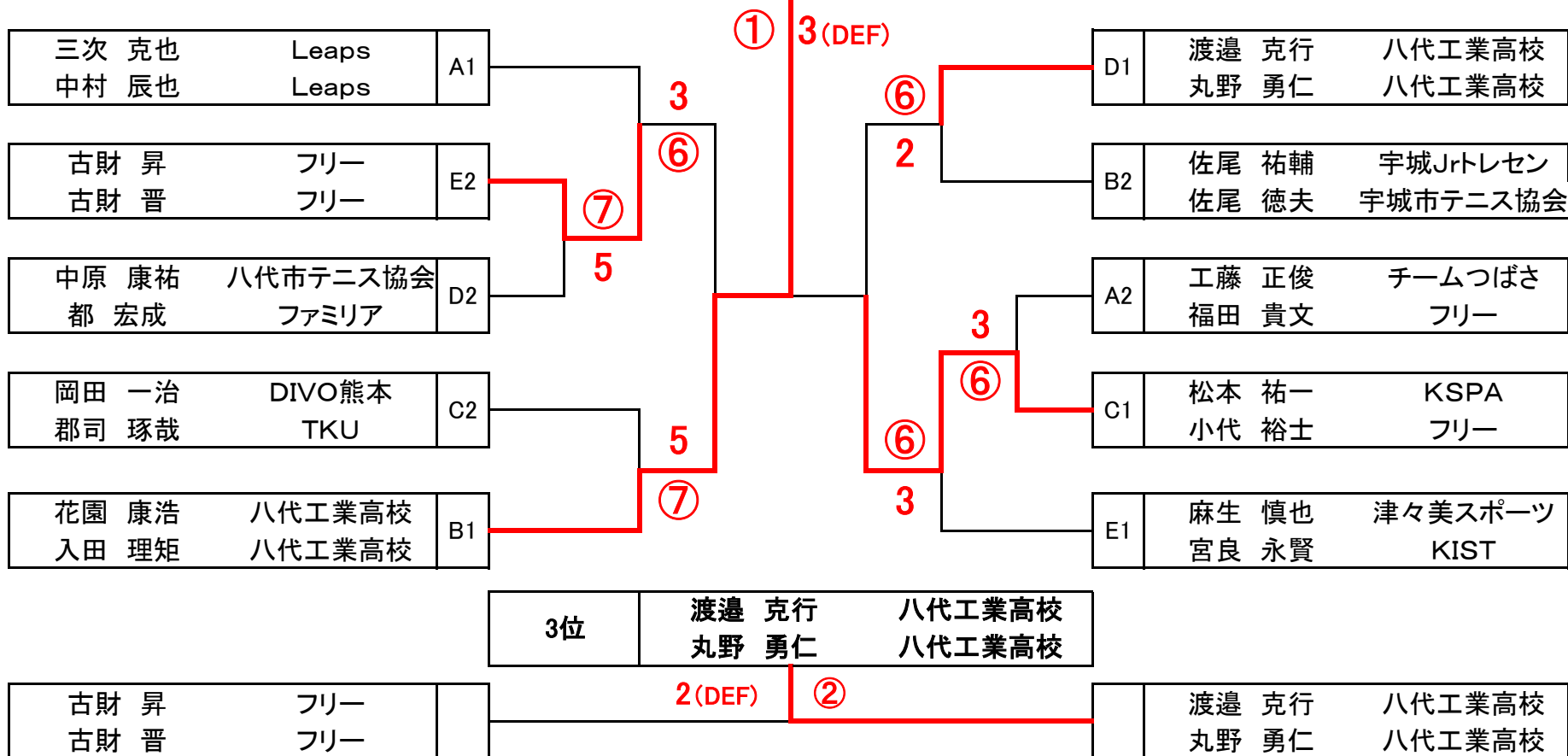

2019 第15回 八代ダブルステニストーナメント

男子 BCクラス 3・4位 決勝トーナメント

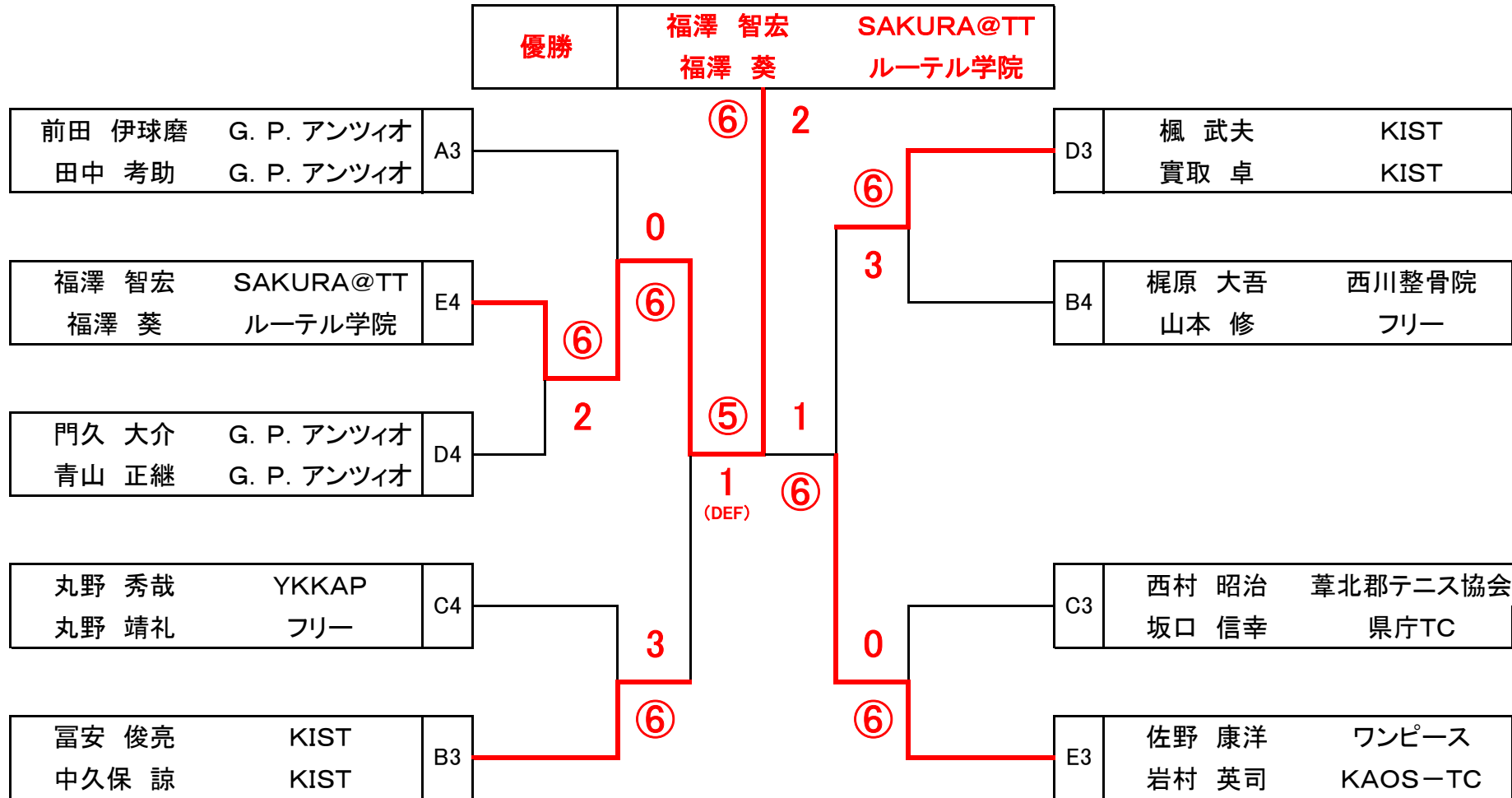

2019 第15回 八代ダブルステニストーナメント

女子 Aクラス 1・2位 決勝トーナメント

優勝	太田 彼佐子 宮本 由美子	宇城庭球塾 八代市テニス協会
準優勝	荒木 美紀 堤 宣子	ルーセントTC熊本 八代グリーン

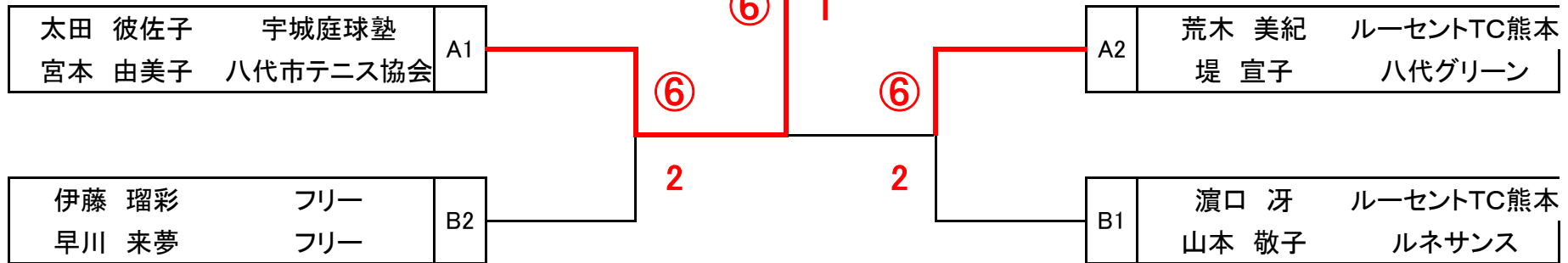

女子 Aクラス 3位 決勝トーナメント

優勝	宮本 玲子 船木 佳美	ハルウオーク ルーセントTC熊本
-----------	----------------	---------------------

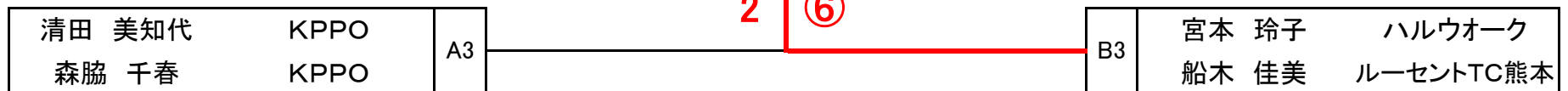

2019 第15回 八代ダブルステニストーナメント

女子 BCクラス 1・2位 決勝トーナメント

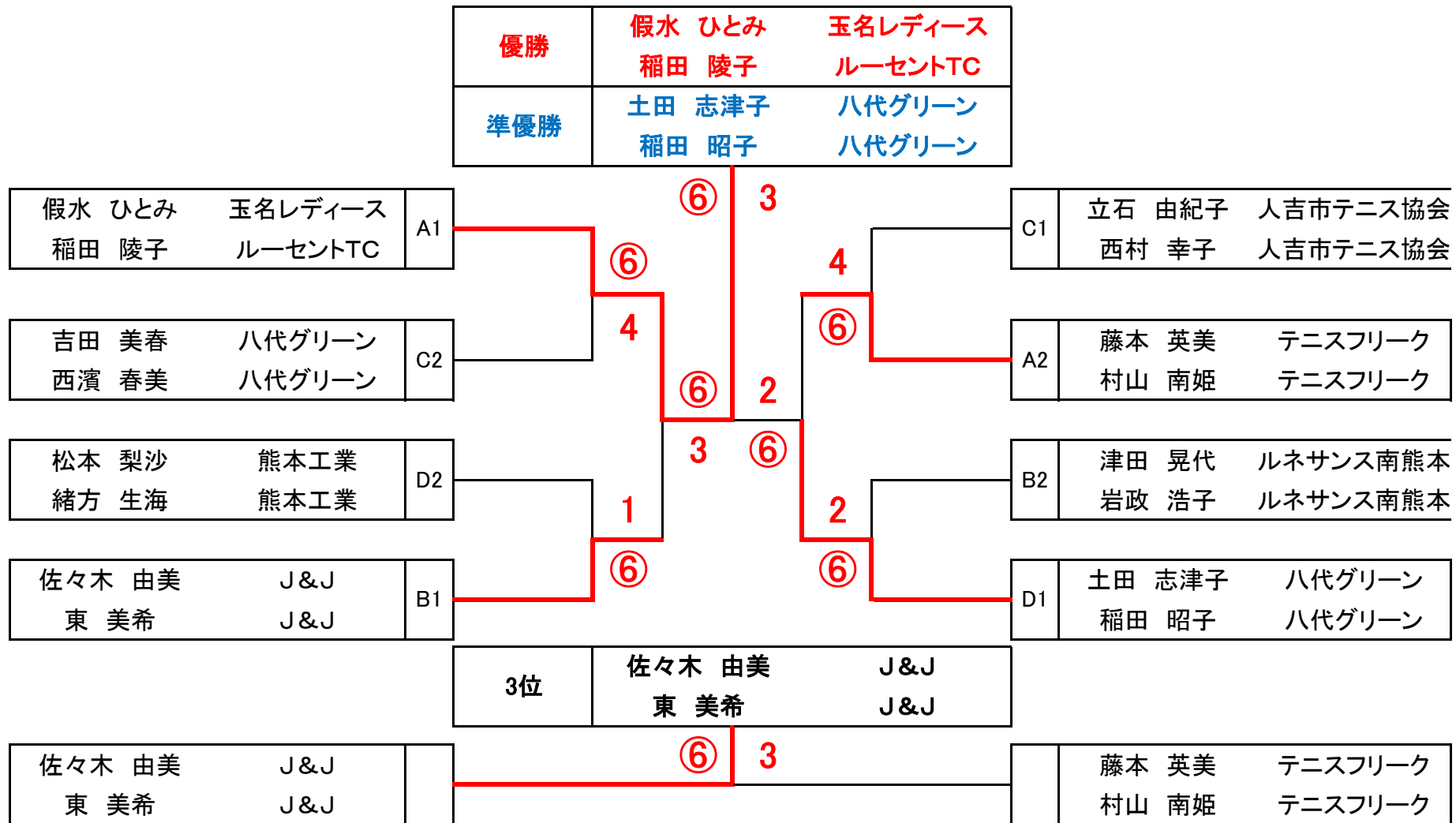

2019 第15回 八代ダブルステニストーナメント

女子 BCクラス 3位 決勝トーナメント

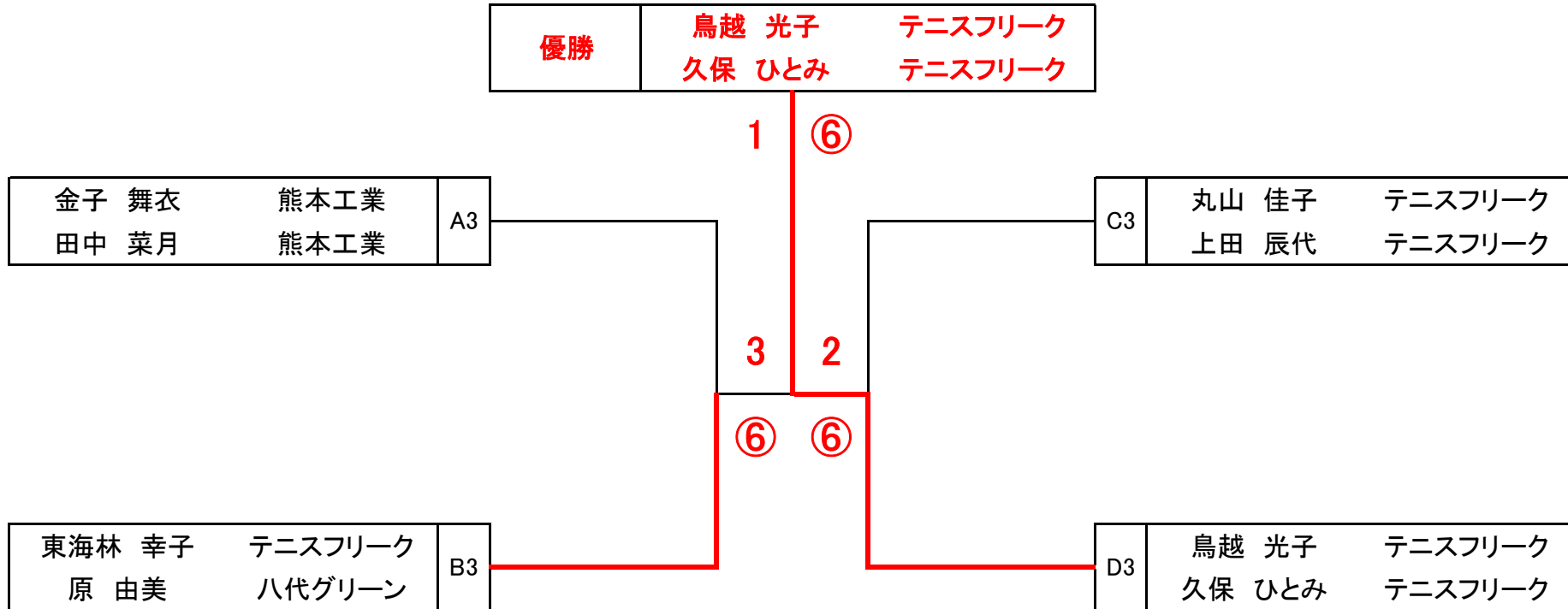

2019 第15回 八代ダブルステニストーナメント 男子 ベテランクラス 予選リーグ

Aパート(番コート) ①1-2 ②3-4 ③1-3 ④2-4 ⑤2-3 ⑥1-4

			1	2	3	4	勝数	得失	順位
1	森下 憲二 林 順慶	パワーアップ アルファ		⑥	4	2	1	-2	3
2	石川 慎一 藤浦 純也	RKKルーデンス RKKルーデンス	2		⑥	⑥	2	-1	2
3	守田 修一 森田 克彦	チキンズ チキンズ	⑥	5		1	1	-4	4
4	原 康之 吉鶴 優	八代グリーン 八代グリーン	⑥	4	⑥		2	7	1

Bパート(番コート) ①1-2 ②3-4 ③1-3 ④2-4 ⑤2-3 ⑥1-4

			1	2	3	4	勝数	得失	順位
1	原 敏昭 岡本 浩	ルーセント熊本 八代グリーン		4	⑥	4	1	-2	3
2	松本 康男 宮本 政治	荒尾市テニス協会 荒尾市テニス協会	⑥		4	5	1	-1	2
3	岡本 康宏 本村 直哉	チキンズ チキンズ	4	⑥		1	1	-5	4
4	平野 井路 藤本 英二	球磨テニス協会 球磨テニス協会	⑥	⑥	⑥		3	8	1

2019 第15回 八代ダブルステニストーナメント 男子 BCクラス 予選リーグ・リンク

Aパート(番コート) ①1-2 ②2-3 ③1-3

		1	2	3	勝数	得失	順位
1	三次 克也 Leaps 中村 辰也 Leaps		⑥	⑥	2		1
2	前田 伊球磨 G. P. アンツィオ 田中 考助 G. P. アンツィオ	1		2	0		3
3	工藤 正俊 チームつばさ 福田 貴文 フリー	4	⑥		1		2

Bパート(番コート) ①1-2 ②3-4 ③1-3 ④2-4

		1	2	3	4	勝数	得失	順位
* 1	花園 康浩 八代工業高校 入田 理矩 八代工業高校		⑥	⑥		2		1
* 2	佐尾 祐輔 宇城Jrトレセン 佐尾 徳夫 宇城市テニス協会	3			⑥	1	1	2
3	梶原 大吾 西川整骨院 山本 修 フリー	4			5	0		4
4	富安 俊亮 KIST 中久保 諒 KIST		2	⑥		1	-3	3

Cパート(番コート) ①1-2 ②3-4 ③1-3 ④2-4

		1	2	3	4	勝数	得失	順位
1	岡田 一治 DIVO熊本 郡司 琢哉 TKU		⑥	⑥		2	7	2
* 2	丸野 秀哉 YKKAP 丸野 靖礼 フリー	0			0	0	-12	4
3	西村 昭治 葦北郡テニス協会 坂口 信幸 県庁TC	5			4	0	-3	3
4	松本 祐一 KSPA 小代 裕士 フリー		⑥	⑥		2	8	1

2019 第15回 八代ダブルステニストーナメント 男子 BCクラス 予選リーグ・リンク

Dパート(番コート) ①1-2 ②3-4 ③1-3 ④2-4

		1	2	3	4	勝数	得失	順位
*	1	渡邊 克行 八代工業高校 丸野 勇仁 八代工業高校		⑥ ⑥		2	11	1
*	2	楓 武夫 KIST 實取 卓 KIST	1		5	0	-6	3
	3	門久 大介 G. P. アンツィオ 青山 正継 G. P. アンツィオ	0		2	0	-10	4
	4	中原 康祐 八代市テニス協会 都 宏成 ファミリア		⑥ ⑥		2	5	2

Eパート(番コート) ①1-2 ②3-4 ③1-3 ④2-4

		1	2	3	4	勝数	得失	順位
	1	佐野 康洋 ワンピース 岩村 英司 KAOS-TC		⑥ 3		1	-1	3
	2	古財 昇 フリー 古財 晋 フリー	4		⑥	1	2	2
	3	麻生 慎也 津々美スポーツ 宮良 永賢 KIST	⑥		⑥	2		1
*	4	福澤 智宏 SAKURA@TT 福澤 葵 ルーテル学院		2 4		0		4

2019 第15回 八代ダブルステニストーナメント 女子 Aクラス 予選リーグ

Aパート(番コート) ①1-2 ②2-3 ③1-3

		1	2	3	勝数	得失	順位
1	太田 彼佐子 宇城庭球塾 宮本 由美子 八代市テニス協会	/	⑥	⑥	2		1
2	荒木 美紀 ルーセントTC熊本 堤 宣子 八代グリーン	0	/	⑥	1		2
3	清田 美知代 KPPO 森脇 千春 KPPO	0	4	/	0		3

Bパート(番コート) ①1-2 ②2-3 ③1-3

		1	2	3	勝数	得失	順位
1	宮本 玲子 ハルウオーク 船木 佳美 ルーセントTC熊本	/	2	4	0		3
2	濱口 冴 ルーセントTC熊本 山本 敬子 ルネサンス	⑥	/	⑥	2		1
3	伊藤 瑠彩 フリー 早川 来夢 フリー	⑥	1	/	1		2

2019 第15回 八代ダブルステニストーナメント 女子 BCクラス 予選リーグ

Aパート(番コート) ①1-2 ②2-3 ③1-3

			1	2	3	勝数	得失	順位
1	假水 ひとみ 稲田 陵子	玉名レディース ルーセントTC		⑥	⑥	2		1
* *	2 2	金子 舞衣 田中 菜月	0		5	0		3
	3	藤本 英美 村山 南姫	1	⑥		1		2

Bパート(番コート) ①1-2 ②2-3 ③1-3

			1	2	3	勝数	得失	順位
1	佐々木 由美 東 美希	J&J J&J		⑥	⑥	2		1
2	東海林 幸子 原 由美	テニスフリーク 八代グリーン	1		3	0		3
3	津田 晃代 岩政 浩子	ルネサンス南熊本 ルネサンス南熊本	3	⑥		1		2

Cパート(番コート) ①1-2 ②2-3 ③1-3

			1	2	3	勝数	得失	順位
1	立石 由紀子 西村 幸子	人吉市テニス協会 人吉市テニス協会		⑥	⑥	2		1
2	丸山 佳子 上田 辰代	テニスフリーク テニスフリーク	1		4	0		3
3	吉田 美春 西濱 春美	八代グリーン 八代グリーン	4	⑥		1		2

Dパート(番コート) ①1-2 ②2-3 ③1-3

			1	2	3	勝数	得失	順位
1	土田 志津子 稲田 昭子	八代グリーン 八代グリーン		⑥	⑥	2		1
* *	2 2	松本 梨沙 緒方 生海	5		⑥	1		2
	3	鳥越 光子 久保 ひとみ	1	1		0		3